



**MAXUS**

**eDELIVER 3**

**Wendig. Geräumig. Praktisch.  
Und 100 % elektrisch.**



# Entdecken Sie die grösste Automobilgruppe Chinas.

In Europa ist Maxus noch nicht sehr bekannt, aber das wird sich bald ändern. Die Marke gehört zur chinesischen Gruppe SAIC Motor, dem grössten Automobilhersteller in China. Mit einem Marktanteil von 24 % und mehr als 7 Millionen verkauften Fahrzeugen im Jahr 2019 ist SAIC Motor inzwischen die siebtgrösste Automobilgruppe der Welt. Für den chinesischen Markt produziert SAIC Motor unter Lizenz für europäische Marken rund 3 Millionen Automobile pro Jahr – unter Einhaltung der strengsten Qualitätsanforderungen.



## WELTWEITER ERFOLG

Maxus wird weltweit immer beliebter. In Ländern wie Australien und Neuseeland ist Maxus bereits die meistverkaufte chinesische Marke. In Südostasien, im Nahen Osten und in mehreren europäischen Ländern konnte Maxus ebenfalls bedeutende Erfolge verbuchen.

## AUSGEREIFTE TECHNOLOGIE

Dieser schnelle Erfolg von Maxus ist kein Zufall. Maxus investiert massiv in Spitzentechnologien, sowohl bei den Verbrennungsmotoren als auch bei den Elektrofahrzeugen. Das ist nicht unentdeckt geblieben.

## PREISGEKRÖNT IN EUROPA

In Europa hat Maxus bereits einige Preise gewonnen. Im Vereinigten Königreich wurde die Marke im Segment der leichten Nutzfahrzeuge mit Elektroantrieb zum «Hersteller des Jahres» gekürt. In Irland erhielt der EV80 von Fleet Transport die Auszeichnung als umweltfreundlichstes Nutzfahrzeug.

# Genial und ästhetisch. Kompromisslos zeitgemäss. Entdecken Sie den Maxus eDELIVER 3.



Man sieht auf den ersten Blick, dass der Maxus eDELIVER 3 kein Transporter wie alle anderen ist. Der eDELIVER 3 fährt zu 100 % elektrisch und eignet sich daher perfekt für den Stadtverkehr und kurze Distanzen. Aber das ist noch nicht alles. Der Maxus eDELIVER 3 präsentiert sich attraktiv. Die einzigartige Frontpartie und die dynamischen Seitenlinien unterstreichen seinen agilen und kompakten Charakter. Kurzum: Er zeigt ein absolut zeitgemäßes Design.

## WÄHLEN SIE IHRE FARBE

Der Maxus eDELIVER 3 ist serienmässig in Weiss erhältlich und kann zudem in zwei Sonderlackierungen bestellt werden: Metallic Grau und Metallic Schwarz. Hätten Sie lieber eine andere Farbe, die perfekt zur Corporate Identity Ihres Unternehmens passt? Maxus bietet auch die Möglichkeit, den eDELIVER 3 in jeder einzelnen RAL-Farbe zu bestellen.

## WÄHLEN SIE IHRE AUSFÜHRUNG

Der Maxus eDELIVER 3 ist in zwei Längen erhältlich. Der Laderaum der kompakten Ausführung bietet bei 218 cm Länge ein Ladevolumen von 4,8 m<sup>3</sup>. Die lange Ausführung bietet einen Laderaum von 277 cm Länge mit einem Ladevolumen von 6,3 m<sup>3</sup>.



**Weiss**  
Serienmässig



**Metallic Schwarz**  
Optional



**Metallic Grau**  
Optional



# Durchdachte Ergonomie. Umfassende Informationen und Konnektivität.



Der Maxus eDELIVER 3 punktet mit seiner Ergonomie. Das übersichtliche Armaturenbrett mit bequem erreichbaren Bedienelementen sorgt dafür, dass Sie Ihre gesamte Aufmerksamkeit auf die Strasse richten können. Der 7-Zoll-Touchscreen verbindet sich mit Ihrem Smartphone und gewährleistet Ihnen Sicherheit bei der Konnektivität.

## ARMATURENBRETT

Das attraktiv gestaltete Armaturenbrett des eDELIVER 3 versorgt Sie mit allen nötigen Informationen auf einen Blick. Auf dem übersichtlichen Display neben dem Tachometer zeigt der Bordcomputer alle wichtigen Daten an.



Armaturenbrett

## KONNEKTIVITÄT

Auch der mittig angebrachte 7-Zoll-Touchscreen bietet Ihnen eine Vielzahl an Informationen. Er zeigt Ihnen nicht nur die Bilder der Rückfahrkamera, sondern darüber wählen Sie Ihre persönlichen Einstellungen, koppeln Ihr Telefon oder hören via Bluetooth Ihre Lieblingsmusik.



7-Zoll-Touchscreen

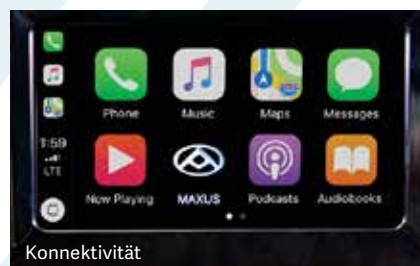

Konnektivität

# Geräumig und komfortabel. Und extrem gut ausgestattet.



Der Maxus eDELIVER 3 verfügt über zwei grosszügig bemessene, ergonomische und verstellbare Sitze. Sie bieten den Insassen Unterstützung und Komfort ohne Kompromisse. Das Armaturenbrett zeigt sich überraschend modern und punktet mit seiner luxuriösen Verarbeitung. Wenn Sie dann noch an die umfangreiche Serienausstattung denken, wissen Sie, dass Sie gerade in einem aussergewöhnlichen Transporter sitzen.

## KOMPLETTE AUSSTATTUNG

Der Innenraum des Maxus eDELIVER 3 besticht durch die sorgfältige Verarbeitung und die umfangreiche Serienausstattung: Klimaanlage, Sitzheizung, USB-Anschluss, Multifunktionslenkrad. Der eDELIVER 3 hat alles, was Ihr Herz begehrt.

## AUTOMATISCH ELEKTRISCH

Mit dem Maxus eDELIVER 3 ist elektrisches Fahren ebenso angenehm wie komfortabel. Der Schalthebel lässt sich bequem und intuitiv bedienen. Und dank seines Elektromotors ist es an Bord angenehm leise.



Multifunktionslenkrad



Schalthebel



Klimaanlage



Netzteil und USB-Anschluss



# 100 % Leistung. 0 % Emissionen. Und das bis zu 344 km weit im Stadtverkehr.



Keine CO<sub>2</sub>-Emissionen, keine fossilen Brennstoffe, preisgünstigere Energie, leiser Elektromotor und weniger Wartungsaufwand. Der Maxus eDELIVER 3 definiert die Idee des idealen, kompakten Transporters neu. Kommunale und öffentliche Dienste, Handwerker, Installateure, Servicetechniker, Gärtner, Unternehmen und Selbstständige, die Hauslieferungen anbieten: Sie alle erfahren eine neue Zukunft mit einem umweltfreundlichen Verkehrsmittel für kurze Distanzen. Mit dem Maxus eDELIVER 3 beginnt diese Zukunft hier und jetzt.

## LEISTUNGSSTARKER ELEKTROMOTOR

Der Maxus eDELIVER 3 ist mit einem robusten Elektromotor ausgestattet, der bei einer Leistung von 90 kW (122 PS) ein Drehmoment von 255 Nm erzeugt. Er bietet eine ultraschnelle Beschleunigung und meistert auch starke Gefällstrecken. In seiner langen Ausführung schafft er Neigungen von bis zu 25 %, in seiner kurzen Ausführung bis zu 30 %. Die Höchstgeschwindigkeit ist auf 120 km/h abgeregelt.



## LEISTUNGSSTARKE BATTERIEN

Der eDELIVER 3 ist mit der neuesten Ternary Lithium-Ionen-Batterie für bis zu 2'000 Schnellladezyklen, unabhängig von der Aussentemperatur, ausgestattet. Maxus gewährt Ihnen 8 Jahre bzw. 160'000 km Garantie auf die Batterie. Als Einziger seiner Klasse ist der eDELIVER 3 mit zwei verschiedenen Batterien erhältlich: 35 kWh oder 52,5 kWh, womit er im innerstädtischen WLTP-Zyklus eine Reichweite von bis zu 344 km bietet.



**MOTOR**  
90 KW (122 PS)  
255 NM



**100 %**  
ELEKTRISCH



**0 %**  
EMISSIONEN



**KAPAZITÄT**  
BATTERIE  
35 ODER 52,5 KWH

# Wählen Sie Ihre Batterie selbst aus. Und laden Sie sie in 45 Minuten auf 80 % auf.

Elektrisches Fahren geht mit der Technologie der Batterie einher. Bei dem eDELIVER 3 setzt Maxus auf die neue ternäre Lithium-Ionen-Batterie, die Sie in 45 Minuten auf 80 % aufladen können. Ideal für all jene, die nach einer langen Fahrt noch nach Hause zurückkehren möchten.

## EINFACHES UND UNBEGRENZTES AUFLADEN

Der Ladeanschluss befindet sich an der Frontseite des Transporters, hinter der Klappe mit dem Maxus-Logo. Bei vorwärts eingeparktem Fahrzeug erweist sich dies als sehr praktisch. Mit einem Schnellladegerät wird Ihre Batterie innerhalb von 45 Minuten auf 80 % aufgeladen. Mit einem 7,2 kW-Wechselstrom-Anschluss über die Wallbox dauert der Ladevorgang 6 bzw. 8 Stunden.

Der eDELIVER 3 wird serienmässig mit einem Ladekabel ausgeliefert, das mit einer Wallbox kompatibel ist.

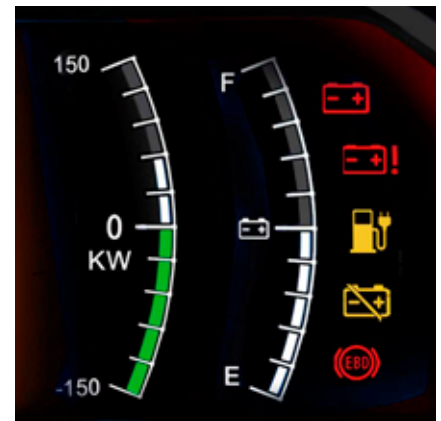

## AC-LADEN (WECHSELSTROM)

Beim langsamen Aufladen über eine Wallbox und das integrierte 7,2 kW-Ladegerät dauert das Aufladen der 35 kWh-Batterie nur 6 Stunden und das Aufladen der 52,5 kWh-Batterie 8 Stunden.

## DC-LADEN (GLEICHSTROM)

Mit einem Schnellladegerät dauert eine Schnellladung auf 80 % der Gesamtkapazität lediglich 45 Minuten. Die brandneue Ternäre Lithium-Ionen-Batterie ist für bis zu 2'000 Schnellladezyklen ausgelegt.

## REKUPERATIVES BREMSSEN

Der eDELIVER 3 bietet zwei Fahrmodi (normal oder eco) und drei Energierückgewinnungsmodi (leicht, mittel oder stark). Sie wählen also den Grad der Einsparungen und die Energiemenge, die Sie beim Bremsen zurückgewinnen möchten, selbst aus. Vor allem im dichten Stadtverkehr ist dies sehr interessant.



## IHR EIGENES LADESYSTEM

Für den eDELIVER 3 kann es von Vorteil sein, über ein eigenes Ladesystem zu verfügen. Nähere Informationen dazu erhalten Sie von Ihrem Maxus-Händler.



**6 BIS 8 H**  
LANGSAMES  
AC-LADEN



**45 MIN.**  
SCHNELLES  
DC-LADEN (0 → 80 %)

# Sicherheit geht vor, dank modernster Fahrerassistenzsysteme.

Der Maxus eDELIVER 3 ist serienmässig mit einem kompletten aktiven Sicherheitspaket ausgerüstet. Zur Ausstattung gehören ESP, ABS und weitere Systeme, die Sie, Ihre Fahrgäste und die anderen Verkehrsteilnehmenden schützen sollen. Aber auch die passive Sicherheit ist auf einem sehr hohen Niveau. Die robuste Konstruktion der Fahrerkabine aus hochwertigem Stahl und Aluminium absorbiert die Kräfte, die bei einer Kollision freigesetzt werden.

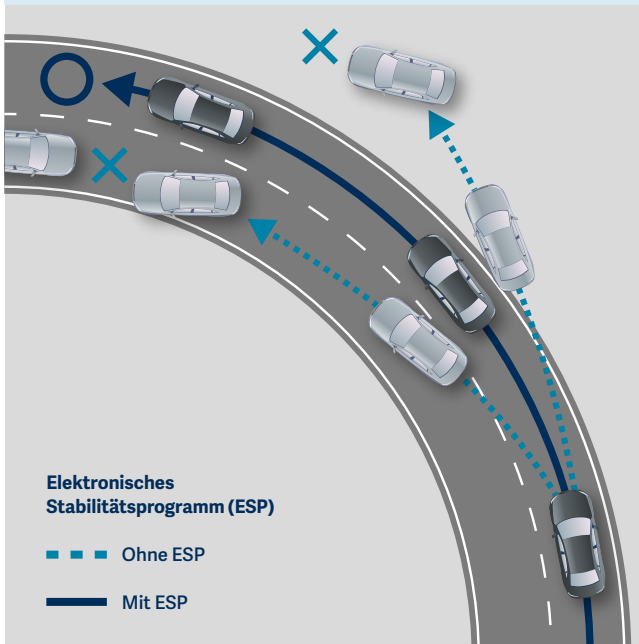

## ELEKTRONISCHES STABILITÄTSPROGRAMM (ESP)

Das ESP überwacht und kontrolliert die Stabilität Ihres eDELIVER 3, um während eines Ausweichmanövers, in schwierigen Kurven oder auf rutschigem Fahrbahnbelag ein Ausbrechen des Fahrzeugs zu verhindern.

## ANTIBLOCKIERSYSTEM (ABS)

Bei einer Notbremsung sorgt das ABS dafür, dass die Räder beim Bremsen nicht blockieren. Dadurch können Sie auch noch bei einer Notbremsung einem Hindernis ausweichen.

## BREMSKRAFTVERTEILUNG (EBD)

Das EBD (Electronic Brakeforce Distribution) sorgt auch in Notsituationen für die richtige Bremskraft und eine optimale Verteilung zwischen den Achsen, abhängig vom Gewicht der Zuladung im Laderaum.

## BREMSASSISTENT (BAS)

Der Bremsassistent erhöht bei einer Notbremsung die Bremskraft, sodass Ihr eDELIVER 3 schneller zum Stehen kommt.

## RÜCKFAHRKAMERA

Der Maxus eDELIVER 3 ist serienmässig mit einer Rückfahrkamera ausgestattet. Auf dem mittig angeordneten 7-Zoll-Touchscreen können Sie perfekt sehen, was sich hinter Ihrem Transporter befindet. Parksensoren am Heck leisten Ihnen zusätzlich Unterstützung beim Einparken in enge Parklücken.

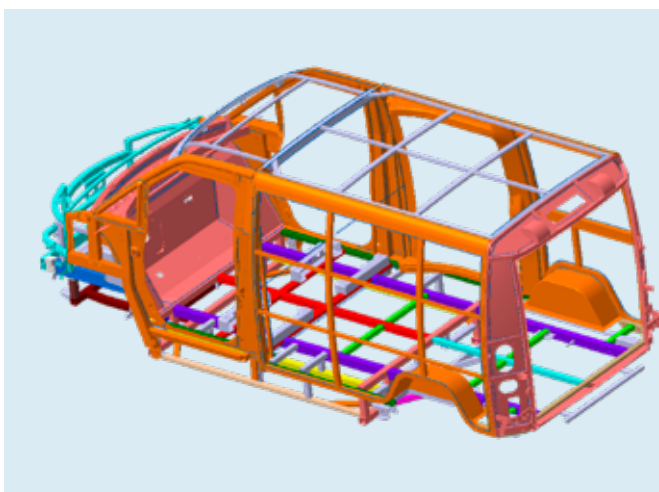

## FÜR ALLES GERÜSTET

Die robuste Konstruktion der Fahrerkabine des Maxus eDELIVER 3 ist aus hochwertigem Stahl und Aluminium gefertigt. Die Konstruktion absorbiert die Kräfte, die bei einer Kollision freigesetzt werden, und verhindert ein Verformen der Fahrerkabine. Zudem war der eDELIVER 3 von Anfang an als reines Elektrofahrzeug geplant. Dadurch konnte die Batterie absolut sicher in das Chassis montiert werden. Die Airbags für Fahrer und Beifahrer vervollständigen das Paket zur passiven Sicherheit.



# Willkommen im Raum.



Obwohl er so wendig und kompakt ist, bietet der Maxus eDELIVER 3 überraschend viel Raum. Die kompakte Ausführung verfügt über ganze 218 cm Ladelänge mit einem Ladevolumen von 4,8 m<sup>3</sup>. Bei der langen Ausführung sind es sogar 277 cm Ladelänge mit einem Ladevolumen von 6,3 m<sup>3</sup>.

## BESTENS ZUGÄNGLICH

Der Laderaum des Maxus eDELIVER 3 ist sehr gut zugänglich. Die Flügeltüren an der Heckseite lassen sich bis zu 180 Grad öffnen. Die Türen sind unterschiedlich breit und erlauben ein flexibles Be- und Entladen bei beschränkten Platzverhältnissen. Eine breite Schiebetür auf der Beifahrerseite macht den Laderaum noch besser zugänglich. Aus Sicherheitsgründen verfügt der Transporter auch über eine vollständig geschlossene Trennwand.



## WÄHLEN SIE DAS LADEVOLUMEN AUS: 4,8 m<sup>3</sup> oder 6,3 m<sup>3</sup>

Für optimale Manövrierfähigkeit in der Stadt wählen Sie die kompakte Ausführung. Wenn Sie mehr Platz bevorzugen, entscheiden Sie sich für die längere Ausführung. Sie bietet Ihnen eine Bruttotonnlast von bis zu 1'020 kg – in dieser Klasse einzigartig. Geniales Detail: Der Laderaum des Maxus eDELIVER 3 ist perfekt auf die Standardgröße von Europaletten ausgerichtet. Zudem sind Boden und Wände des Laderaums ansprechend verarbeitet.



4,8 m<sup>3</sup>  
LADE-  
VOLUMEN

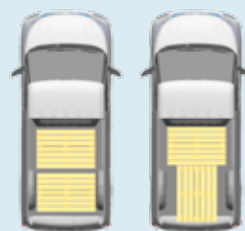

Kurzer Radstand (SW)



6,3 m<sup>3</sup>  
LADE-  
VOLUMEN

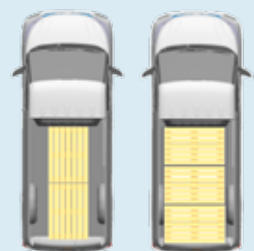

Langer Radstand (LW)

# SPEZIFIKATIONEN eDELIVER 3

	KURZER RADSTAND (sw)		LANGER RADSTAND (LW)	
	35 kWh	52,5 kWh	35 kWh	52,5 kWh
<b>Gewicht</b>				
Maximales Gesamtgewicht	2'310 kg	2'460 kg	2'550 kg	2'630 kg
Leergewicht (ohne Fahrer)	1'445 kg	1'555 kg	1'530 kg	1'640 kg
Maximale Achslast vorne	1'180 kg			
Maximale Achslast hinten	1'260 kg	1'460 kg	1'460 kg	1'460 kg
Maximale Brutto-Nutzlast	865 kg	905 kg	1'020 kg	990 kg
Maximale Dachlast	75 kg		100 kg	
Maximale Anhängelast (gebremst)	1'200 kg	1'090 kg	1'115 kg	1'005 kg
Zulässiges Gesamtgewicht (Fzg. + Anhänger)	2'750 kg			
Anzahl Sitzplätze	2			
<b>Abmessungen</b>				
Ladevolumen	4,8 m <sup>3</sup>		6,3 m <sup>3</sup>	
Länge	4'555 mm		5'145 mm	
Breite	1'780 mm		1'780 mm	
Höhe	1'895 mm		1'900 mm	
Maximale Länge Laderaum	2'180 mm		2'770 mm	
Maximale Breite Laderaum	1'665 mm			
Breite Laderaum zwischen den Radkästen	1'220 mm			
Maximale Höhe Laderaum	1'330 mm			
Höhe Ladekante	540 mm			
Maximale Breite der Schiebetür	710 mm			
Maximale Höhe der Schiebetür	1'230 mm			
Wenderadius	5,87 m		6,53 m	
Anzahl Sitzplätze	2			
<b>Motor und Getriebe</b>				
Maximale Leistung	90 kW / 122 PS			
Maximales Drehmoment	255 Nm			
Höchstgeschwindigkeit	120 km/h			
Ladezeit, langsames Laden (AC) 0 → 80 %	6 Stunden	8 Stunden	6 Stunden	8 Stunden
Ladezeit, schnelles Laden (DC) 0 → 80 %	45 Minuten			
Kapazität der Batterie	35 kWh	52,5 kWh	35 kWh	52,5 kWh
Kombinierter Energieverbrauch nach WLTP	244 Wh/km	236 Wh/km	262 Wh/km	253 Wh/km
Kombinierte Reichweite nach WLTP	158 km	240 km	150 km	230 km
Innerstädtische Reichweite nach WLTP	227 km	344 km	213 km	318 km
Kombinierte CO <sub>2</sub> -Emissionen nach WLTP	0 g/km	0 g/km	0 g/km	0 g/km
Reifen	185/65R15 92H	185/65R15C 97S	185/65R15C 92H	185/65R15C 97S

# Liste der wichtigsten serienmässigen Ausstattungsmerkmale

## Aussen

Aussenspiegel mit integriertem Blinker  
Schiebetür Beifahrerseite  
Halogenscheinwerfer  
Halogenrückleuchten  
Tagfahrleuchten  
Flügeltüren hinten, die sich bis zu 180 Grad öffnen lassen  
Frontstossstange, teillackiert in Karosseriefarbe  
Reifenreparaturset  
Stahlräder mit Radzierblenden

## Innen

Fahrersitz 4-fach verstellbar  
Höhenverstellbares Lenkrad  
Rutschfester synthetischer Bodenbelag (sowohl in der Fahrerkabine als auch im Laderaum)  
Seitenwand-Verkleidung im Laderaum

## Komfort

Bordcomputer  
Klimaanlage  
Lederlenkrad  
Multifunktionslenkrad  
Tempomat  
Zentralverriegelung mit Fernbedienung  
Zwei Klappschlüssel mit Fernbedienung  
Elektrisch verstellbare Aussenspiegel  
Beheizbare Aussenspiegel  
Sitzheizung  
Elektrische Fensterheber mit automatischer Schliessfunktion  
Parksensoren hinten

## Multimedia

Radio mit MP3-Player  
USB-Ladeanschluss  
Bluetooth mit Freisprechanlage  
Radiobedienung am Lenkrad  
7-Zoll-Touchscreen  
Rückfahrkamera

## Sicherheit

Alarmanlage  
Elektronisches Stabilitätsprogramm (ESP)  
Berganfahrhilfe (HHC)  
Airbags für Fahrer und Beifahrer

## Ladevorgang

Ladekabel zur Nutzung mit einer Wallbox  
Notfall-Ladegerät 230 V / 10 A zur Nutzung mit einer Standardsteckdose



# Garantiebestimmungen\*

## BEIM KAUF EINES MAXUS eDELIVER 3 ERHALTEN SIE DIE FOLGENDEN GARANTIELEISTUNGEN\*:

- 5 Jahre Herstellergarantie oder 100'000 km (das zuerst Erreichte gilt)
- 8 Jahre Herstellergarantie oder 160'000 km auf die Ternary Lithium Ionen Batterie
- 5 Jahre Maxus Mobilitätsgarantie mit 24-Stunden-Hilfeleistungsservice

Es gelten die aktuell gültigen Garantiebedingungen des Herstellers.

\*Gilt nur für Fahrzeuge, die durch Maxomotive Schweiz AG importiert wurden.



**MAXUS**

Maxomotive Schweiz AG  
Brandbachstrasse 6  
8305 Dietlikon

[www.maxusmotors.ch](http://www.maxusmotors.ch)

Manche der in dieser Broschüre gezeigten Ausstattungsmerkmale sind optional und möglicherweise nicht für alle Modelle und in allen Märkten erhältlich. Sämtliche Spezifikationen können ohne Vorankündigung geändert werden. Kontaktieren Sie uns bitte für die aktuellsten Informationen. Maxomotive Schweiz AG übernimmt keine Haftung für allfällige Druckfehler.